



BON DE COMMANDE POUR ÉCHANTILLON

NOM DU CLIENT	DATE	PAGE	DE
ADRESSE	# COMPTE		
VILLE / PROVINCE / CODE POSTAL	TÉL		
BON DE COMMANDE	FAX		

SKU #	DESCRIPTION		QTÉ	
3001228	Rail -Acier Frontier FB101 Bâton	Unité		\$10
3001210	Rail - Aluminium Frontier FB301 Corde et Chaîne	Unité		
Tous nos échantillons mesures 24po de longueur		Total		

INSTRUCTION SPÉCIALE

TABLE DES MATIÈRES

Le Rail FB301 avec système à courroies	6
Composantes FB301	9
Le Rail FB101 avec système à courroies	14
Rails Stock	16
Bons de Commande	17
Conditions de Vente Générales	20
Garantie	21

COMPOSANTES VERTICALES POUR LE RAIL FRONTIER

FB301

RAIL AVEC CONTRÔLE CORDE ET CHAÎNE
ET SYSTÈME À COURROIES



FB301 CONTRÔLE DE RÉDUCTION

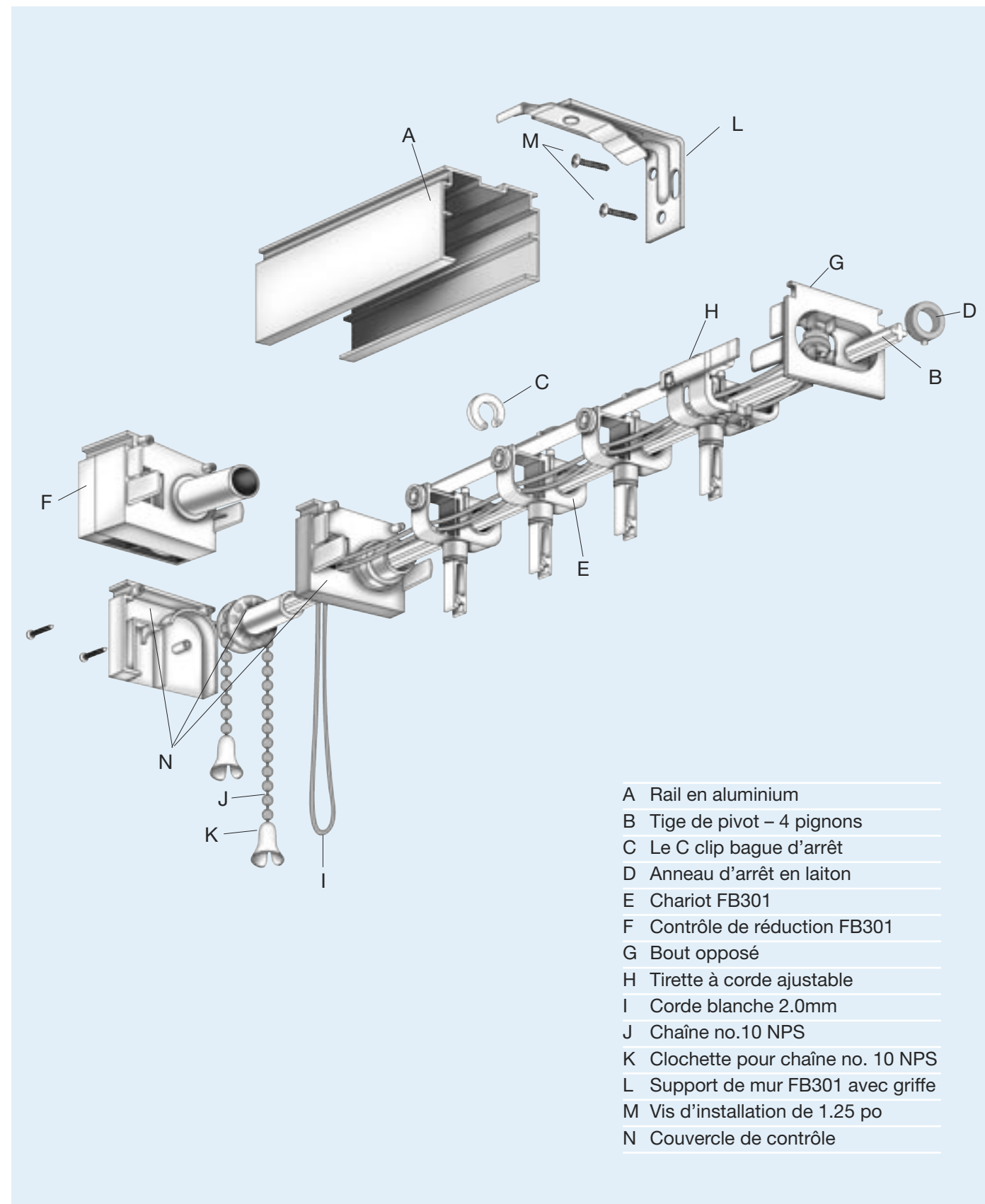

CARACTÉRISTIQUES DU SYSTÈME DE RAIL FB301

Le Rail

- disponible en aluminium de couleur gris
- alliage d'aluminium : 1.75 po de largeur X 1.25 po de hauteur, avec une épaisseur de paroi minimale de 0.040 po

Contrôles

Système de corde et chaîne

- Les contrôles sont fabriqués avec un système de réduction de mouvement pour un meilleur ajustement de l'éclairage de la pièce, ce concept est muni d'une commande à chaîne no. 10 en acier plaqué nickel et recouverte pour retenir les pignons
- Le contrôle est muni d'un système de corde transversale avec rouleau qui permet la facilité d'emploi prolongé
- La commande 4 :1 de réduction

Chariots

- Les lanières sont fabriquées en plastique d'acétal
- Les chariots sont synchronisés et tiennent compte de l'alignement et de la rotation
- Les roues autolubrifiantes pour un meilleur fonctionnement
- La rotation des lamelles est facile d'opération avec un système de précision et des pignons

Entassement

- Sens unique (gauche ou droit) ou réversible
- Ouverture centrale ou entassement central
- La fonction transversale de commande est équipée d'une corde pour un mouvement d'une extrémité à l'autre

Espacement

- Système à courroies de plastique
- L'espacement normal des lamelles offre un minimum de chevauchement de 0.375po
- L'espaceur égalisateur procure un espacement uniforme pour les lamelles de 3.5 po et 2 po

Quincaillerie

- Une sélection de supports comprenant plafond, mur et extensible (vendu séparément)

Recommandations

- Largeur maximale : 192 po
- Hauteur maximale : 120 po

COMPOSANTES FB301

SKU#	DESCRIPTION	CAISSE (chaque)	POIDS (lbs)
------	-------------	-----------------	-------------

Le Rail

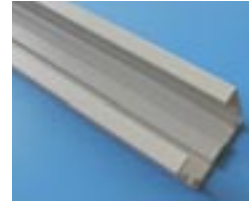

1474574	Rail d'aluminium de 16 pi	12	68 /ca
---------	---------------------------	----	--------

Tige et accessoires



1048840	Tige de pivot (4 pignons) de 16 pi	100	51 /ca
---------	------------------------------------	-----	--------



1210894	Vis d'ajustement de 0.1875 po	100/sac - 100 sacs/ca	1 /sac
---------	-------------------------------	-----------------------	--------



1046588	Le C clip bague d'arrêt	100/sac - 100 sacs/ca	1 /sac
---------	-------------------------	-----------------------	--------



1046529	Tube écarteur blanc de 0.375 po	100/sac - 100 sacs/ca	1 /sac
1046545	Tube écarteur blanc de 0.625 po	100/sac - 100 sacs/ca	1 /sac



3003004	Anneau d'arrêt en laiton	100/sac - 100 sacs/ca	1 /sac
---------	--------------------------	-----------------------	--------

COMPOSANTES FB301

SKU#	DESCRIPTION	CAISSE (chaque)	POIDS (lbs)
------	-------------	-----------------	-------------

Chariots



3003012	Chariot blanc FB301 ass. droit - 3.5 po	20/boîte - 5 boîtes/ca	8 /boîte
3003021	Chariot blanc FB301 ass. gauche - 3.5 po	20/boîte - 5 boîtes/ca	8 /boîte



3003039	Chariot blanc FB301 ass. droit - 2 po	20/boîte - 5 boîtes/ca	8 /boîte
3003047	Chariot blanc FB301 ass. gauche - 2 po	20/boîte - 5 boîtes/ca	8 /boîte



3003055	Chariot blanc FB301 non assemblé	500/sac - 4 sacs/ca	2 /sac
---------	----------------------------------	---------------------	--------









1046449	Espaceur égalisateur FB301 - 3.5 po gris	500/sac - 4 sacs/ca	1 /sac
1046431	Espaceur égalisateur FB301 - 2 po gris	500/sac - 4 sacs/ca	1 /sac

Support magnétique









1033605	Support de tige magnétique - ouv.centrale	200/sac - 10 sacs/ca	2.65 /sac
---------	---	----------------------	-----------

COMPOSANTES FB301

SKU#	DESCRIPTION	CAISSE (chaque)	POIDS (lbs)
Contrôles			
	1032362 Kit de contrôle de réduction FB301 - 3.5 po gris	100/sac - 5 sacs/ca	1 /sac
	1037722 Kit de contrôle de réduction half dual FB301 - 2 po gris	100/sac - 5 sacs/ca	1 /sac
	1213850 Bout opposé FB301 gris	100/sac - 5 sacs/ca	1 /sac
	1033470 Tirette à corde ajustable hl FB301	200/sac - 20 sacs/ca	1 /sac
	1033496 Tirette à corde avec bloc et vis hl FB301	200/sac - 20 sacs/ca	1 /sac
Quincaillerie			
	1034288 Support de plafond FB301 (vis incl.)	500/sac - 4 sacs/ca	1 /sac
	1034202 Sup. de mur 3.5 po FB301 avec griffe (vis incl.)	250	30 /ca
	1034253 Sup. de mur 2 po FB301 avec griffe (vis incl.)	350	30 /ca
	1099102 Extension pour support de mur 3.75 po - 5 po, avec griffe (vis incl.)	150	48 /sac

COMPOSANTES FB301

SKU#	DESCRIPTION	CAISSE (chaque)	POIDS (lbs)
Divers			
	1048057 Cheville de blocage 0.15625 NPS	1000/sac - 20 sacs/ca	1 /sac
	1103079 Chaîne no. 10 NPS	500 pi/roul. - 2000 pi/ca	8 /roul.
	1100353 Connecteur de chaîne no.10 NPS	1000/sac - 20 sacs/ca	1 /sac
	1047986 Clochette de chaîne no. 10 NPS	1000/sac - 5 sacs/ca	2 /sac
	3001404 Pesée de sécurité grise	100	13 /ca
	1034384 Corde blanche #3, 2.0mm	720 mts / 2362 pi/roul.	5 /roul.
	1047695 Outil à visser	1	0.5 /chac.

COMPOSANTES VERTICALES POUR LE RAIL FRONTIER

FB101

RAIL AVEC CONTRÔLE À BÂTON ET SYSTÈME À COURROIES



CARATÉRISTIQUES DU SYSTÈME DE RAIL FB101

Le Rail

- Disponible en acier de couleur blanc cassé
- Alliage d'acier : 1.5 po de largeur x 1.25 po de hauteur avec une épaisseur de paroi de .022 po

Contrôle

Système à Bâton

- La fonction transversale de commande est équipée d'un bâton pour un mouvement et d'une extrémité gauche et droite

Chariot

- Les lanières sont fabriquées en poly acétal plastique
- Le dispositif auto dressant permet la rotation uniforme des chariots
- Les deux roues autolubrifiantes permettent un roulement sans effort

Rotation

Système à Bâton

- Le système d'engrenage moulé augmente la précision traversant de pignons et facilite la rotation de 180 degrés à chacune lamelle simultanément par un système de vitesse de commande tournant la tige d'inclinaison de 8 pignons

Entassement

- Sens unique (gauche ou droit)
- La fonction transversale de commande est équipé d'un bâton pour un mouvement d'une extrémité à l'autre

Espacement

- Système à courroies de plastique
- L'espacement normal des lamelles offre un minimum de chevauchement de 0.375 po
- Disponible avec 3.5 po d'espacement

Quincaillerie

- Le modèle FB101 est offert avec un choix de supports comprenant plafond et mur

RAILS STOCK FRONTIER

Disponibilité au Centre de Distribution

FB301 Sens Unique - Corde et Chaîne Aluminium Rails Stock 31/2 po

GRANDEUR	COULEUR	SKU#	QTÉ/CA
31.125"	gris	1034413	12
38.325"	gris	1034430	12
41.5"	gris	1034448	12
47.75"	gris	1101743	12
53.825"	gris	1034472	12
60.125"	gris	1034499	12
66.325"	gris	1034510	12
72.625"	gris	1034536	12
75.75"	gris	1034544	12
78.825"	gris	1034552	12
81.825"	gris	1034561	12
85"	gris	1034579	12
91.25"	gris	1034587	12
97.5"	gris	1034595	12
109.825"	gris	1034616	12
113"	gris	3001033	8
119.25"	gris	1034624	8
125.5"	gris	3001041	8
131.75"	gris	1034632	8
137.825"	gris	3001050	8
144.125"	gris	1034641	8
150.325"	gris	1034659	8

FB301 Ouv. Centrale - Corde et Chaîne Aluminium Rails Stock 31/2 po

GRANDEUR	COULEUR	SKU#	QTÉ/CA
156.625"	oc	gris	3001261 8
162.75"	oc	gris	3001279 8
169"	oc	gris	3001287 8
175.25"	oc	gris	3001296 8
181.5"	oc	gris	3001304 8
187.625"	oc	gris	3001314 8
193.875"	oc	gris	3001324 8

FB101 Sens unique – Bâton acier Rail stock 31/2 po

GRANDEUR	COULEUR	SKU#	QTÉ/CA
66"	Blanc cassé	3000735	12
75"	Blanc cassé	1051926	12
104"	Blanc cassé	1051951	12

BON DE COMMANDE RAIL FB301

CLIENT _____ DATE _____

COMPTE _____ TÉL _____

BON DE COMMANDE _____ SHIP VIA _____ FAX _____

QTÉ	# PRODUIT	DESCRIPTION	BTE	POIDS/CAISSE	COÛT
	1034413	31.125"	12	16.28 lbs	
	1034430	38.325"	12	18.26 lbs	
	1034448	41.5"	12	19.58 lbs	
	1101743	47.75"	12	21.78 lbs	
	1034472	53.825"	12	23.76 lbs	
	1034499	60.125"	12	26.18 lbs	
	1034510	66.325"	12	28.38 lbs	
	1034536	72.625"	12	30.36 lbs	
	1034544	75.75"	12	31.68 lbs	
	1034552	78.825"	12	32.56 lbs	
	1034561	81.825"	12	34.32 lbs	
	1034579	85"	12	34.76 lbs	
	1034587	91.25"	12	36.74 lbs	
	1034595	97.5"	12	38.72 lbs	
	1034616	109.825"	12	42.90 lbs	
	3001033	113"	8	29.48 lbs	
	1034624	119.25"	8	31.02 lbs	
	3001041	125.5"	8	32.78 lbs	
	1034632	131.75"	8	34.10 lbs	
	3001050	137.825"	8	36.74 lbs	
	1034641	144.125"	8	36.96 lbs	
	1034659	150.325"	8	38.28 lbs	
	3001261	156.625" oc	8	39.88 lbs	
	3001279	162.75" oc	8	41.44 lbs	
	3001287	169" oc	8	43.03 lbs	
	3001296	175.25" oc	8	44.62 lbs	
	3001304	181.5" oc	8	46.21 lbs	
	3001314	187.625" oc	8	47.77 lbs	
	3001324	193.875" oc	8	49.36 lbs	

Quincaillerie incluse dans l'emballage

Les rails excédents le 150 pouces de longueur sont disponibles sur commande spéciale seulement

BON DE COMMANDE RAIL FB101

CLIENT _____ DATE _____

COMPTE _____ TÉL _____

BON DE COMMANDE _____ SHIP VIA _____ FAX _____

QTÉ	# PRODUIT	DESCRIPTION	BTE	POIDS/CAISSE	COÛT
	3000735	66"	12	18.60 lbs	
	1051926	75"	12	21.50 lbs	
	1051951	104"	12	52 lbs	

Quincaillerie incluse dans l'emballage

BON DE COMMANDE DE COMPOSANTES

CLIENT	DATE
# COMPTE	TÉL
BON DE COMMANDE	SHIP VIA
	FAX

# PRODUIT	DESCRIPTION	EMBALLAGE	COÛT UNITAIRE	SOUS-TOTAL
1474574	Rail en aluminium 16 pi	12 x 16 pi		
3003047	Chariot blanc assemblé gauche 2po	20/bte- 5 btes/ca		
3003021	Chariot blanc assemblé gauche 3.5po	20/bte- 5 btes/ca		
3003039	Chariot blanc assemblé droit 2po	20/bte- 5 btes/ca		
3003012	Chariot blanc assemblé droit 3.5po	20/bte- 5 btes/ca		
1034288	Support de plafond FB301 *	500 /sac - 4 sacs/ca		
1103079	Chaîne no. 10 NPS	500 pi/roul - 4 rouls/ca		
1100353	Connecteur de chaîne no.10 NPS	1000/sac - 20 sacs/ca		
1047986	Clochettes de chaîne no.10 NPS	1000/sac - 5 sacs/ca		
1031772	Kit de contrôle de réd. gris 2po half dual	100/sac - 5 sacs/ca		
1032362	Kit de contrôle de réduction gris 3.5po	100/sac - 5 sacs/ca		
1033470	Tirette à corde ajustable HL	200/sac - 20 sacs/ca		
1033496	Tirette à corde /bloc et vis HL	200/sac - 20 sacs/ca		
1099102	Sup. de mur avec griffe ext. 33/4- 5po *	150 chaque		
1213850	Bout opposé gris	100/sac - 5 sacs/ca		
1046449	Espaceur égalisateur gris 3.5po	500/sac - 4 sacs/ca		
1046431	Espaceur égalisateur gris 2po	500/sac - 4 sacs/ca		
3003055	Chariot blanc non assemblé	500/sac - 4 sacs/ca		
3003004	Anneau d'arrêt en laiton	100/sac - 100 sacs/ca		
1033605	Sup. de tige magnétique ouv. centrale *	200/sac - 10 sacs/ca		
3001404	Pesée de sécurité grise	100 chaque		
1210894	Vis d'ajustement 6/32po	100/sac - 100 sacs/ca		
1034384	Corde blanche 2mm	720 mts / 2362 pi/roul		
1048057	Cheville de blocage NPS 5/32po	1000/sac - 20 sacs/ca		
1046588	Le C clip bague d'arrêt	100/sac - 100 sacs/ca		
1048840	Tige de pivot (4 pignons) de 16 pi	100 x 16 pi		
1047695	Outil à visser	1 chaque		
1034202	Sup. de mur avec griffe FB301 3.5po *	250 chaque		
1034253	Support de mur avec griffe FB301 2po *	350 chaque		
1046529	Tube écarteur blanc 3/8po	100/sac - 100 sacs/ca		
1046545	Tube écarteur blanc 5/8po	100/sac - 100 sacs/ca		

* Vis incluses avec les supports

CONDITIONS DE VENTE GÉNÉRALES

Transport

Toutes les commandes sont expédiées « collect » et les prix sont FOB de l'usine de Montréal. Nous nous réservons le droit d'expédier la marchandise à l'un de nos dépositaires le plus proche si le service porte à porte n'est pas disponible. Le client doit contacter notre département du service à la clientèle par fax pour les réclamations de transport. Les réclamations pour marchandise manquante ne seront pas honorées si la quantité mentionnée sur le bon de connaissance est exacte et le consignataire a signé le document.

Commandes

Nous préférons recevoir toutes les commandes par fax ou par EDI. Si le même numéro de bon de commande nous est envoyé plus qu'une fois, la commande sera traitée comme un « duplicata » et ne sera pas préparée. S'il y a des corrections à apporter à une commande, le client doit les identifier clairement sur la commande et les envoyer par fax à notre département du service à la clientèle. Les corrections seront seulement acceptées que s'elles sont envoyées la même journée que la commande a été placée. Si les changements ne sont plus possibles et que le client choisit d'annuler la commande, il y aura des frais d'administration et de manutention de 30% sur la valeur totale de la commande.

Le département du service à la clientèle retournera la commande par fax au client si la commande manque de l'information ou si l'information est mauvaise : numéro de bon de commande, quantité par boîte, prix coûtant, adresse d'expédition ou de facturation incomplète, etc. Les commandes seront retenues jusqu'à ce que toute l'information soit fournie ou confirmée.

Les confirmations de commande sont faxées au client. Le client est responsable de vérifier l'information et de s'assurer que tout est exact.

Nous ne serons pas tenus responsables pour des erreurs si la confirmation de commande est faxée au client et le client ne nous contacte pas par fax au sujet de corrections.

Livraisons différées

Des temps à autre, il se peut que nous ayons des délais de livraison de la part de nos fournisseurs. Si c'est le cas, nous avisons les clients de la situation par fax et nous les informons de la date approximative d'expédition de notre entrepôt. Il serait important d'ajouter le temps de livraison avant d'aviser vos clients. Dans le cas où la date originale d'expédition de notre fournisseur change, nous aviserons les clients par fax de la nouvelle date d'expédition. Nous ne serons pas tenus responsables pour des pertes financières qu'un client puisse subir quand un avis de « livraison différée » a été envoyée par fax à notre client.

Produits

Le client doit contacter le département du service à la clientèle s'il y a des erreurs sur la commande (mauvais produit, mauvaise qualité, mauvaise grandeur, mauvaise couleur, etc.) dans un délai maximum de 15 jours après la réception de la marchandise (30 jours pour les réclamations de transport).

Annulations

Les annulations de commandes ne seront acceptées que si la demande est faite le même jour que la commande est placée. Après ce délai, il y aura des frais d'administration et de manutention de 30% sur la valeur totale de la commande.

Retours

Le client doit contacter le département du service à la clientèle pour toutes les demandes de retour et/ou de réparation. Nous n'accepterons aucun retour sans un numéro d'autorisation que seul le département du service à la clientèle peut émettre. Toute marchandise retournée doit être expédiée par port payé dans son emballage original ou remballée si nécessaire. Le numéro de retour doit être clairement écrit sur l'extérieur de la boîte, sinon nous refuserons le produit. Nous ne serons pas responsables pour les coûts supplémentaires de ré-expédition. Les frais de remise en tablette (30% de la valeur de la marchandise retournée) sera chargée.

Paiement

En général, les termes de paiement sont net 30 jours. Par contre, dans certaines situations, nous établissons des comptes C.O.D. (paiement sur livraison) et seulement les chèques certifiés sont acceptés.

Les commandes peuvent être retenues si la limite de crédit a été dépassée ou si le compte est en souffrance.

LA GARANTIE 1 AN

Qu'est-ce que la garantie comprend et la durée de celle-ci :

Pour une période de un an, à partir de la date d'achat, le produit est garanti contre toutes défauts dans les matériaux en plus de défaut de fabrication (si celui-ci est installé suivant le mode d'instruction). Nous réservons le droit de déterminer si votre rail vertical nécessite une réparation ou un remplacement à neuf.

Qui est couvert par la garantie :

Le consommateur en possession de sa preuve d'achat et résident Canadien.

Qu'est-ce qui n'est pas couvert par la garantie :

La garantie ne couvre pas le déménagement et ré-installation et/ou transport sur nos modèles de rail vertical. Aucun dommage ou défaut résultant de négligence ou abus. Accidents, usage incorrect, retouches, usage commercial ou exposition excessive au froid ou à la chaleur.

Vos droits :

Cette garantie vous donne les droits légaux spécifiques. Nous ne serons pas responsables en cas d'accident ou dommage (direct ou indirect) résultant de toute violation de garantie, y compris toute perte, coût, déboursements supplémentaires ou tout autre frais additionnels.

LA PRÉSENTE GARANTIE ET LES RECOURS ENONCES CI-DESSUS SONT EXCLUSIFS ET SONT AU LIEU ET PLACE DE TOUS AUTRES GARANTIES.



4500 Dobrin, St-Laurent, Québec H4R 2L6 | www.frontierbig.com
T 1-800-663-4334/514-735-1818 | F 1-800-663-6030/514-735-1119